

LRB02

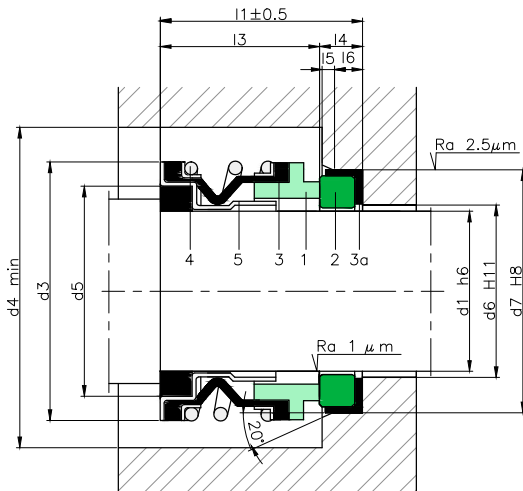

COMPONENTES:

- 1 Cara de roce rotante
- 2 Cara de roce fija
- 3 Fuelle
- 3a Junta elastomérica
- 4 Muelle
- 5 Armadura metálica



SECTORES:



CARACTERÍSTICAS:

- No equilibrado.
- Sentido rotación independiente.
- Muelle simple cilíndrico.

LÍMITES OPERATIVOS:

$d_1 = 9.52 \div 25.40 \text{ mm}$ $p = 7 \text{ kg/cm}^2$

$v = 10 \text{ m/s}$ $t = -15 \div +200^\circ\text{C} (*)$

(*) La resistencia a la temperatura está condicionada por el material de las juntas secundarias utilizadas.

Los límites operativos vienen condicionados por el factor PV, que está determinado tanto por las características del sistema de sellado como por las de la aplicación.

DESCRIPCIÓN:

Sello de diseño compacto para aplicaciones con poca exigencia en diámetros pequeños, muy empleado en bombas de agua.

TABLA DIMENSIONAL

Medidas en pulgadas

Eje (")	mm	Parte rotante				Parte fija					Longitud total l ₁
		d ₃	d ₄	d ₅	l ₃	d ₆	d ₇	l ₄	l ₅	l ₆	
3/8	9.52	23.80	28.80	17.46	16.00	14.3	22.22	6.2	1.3	5.1	22.2
1/2	12.70	26.97	31.97	20.63	18.30	17.5	25.40	8.0	1.3	5.1	26.3
5/8	15.88	30.94	35.94	23.81	18.70	20.6	31.75	10.3	1.3	7.5	29.0
3/4	19.05	34.11	39.11	26.98	18.70	23.8	34.93	10.3	1.3	7.5	29.0
1	25.40	42.85	47.85	33.33	20.60	30.2	41.28	11.0	1.3	7.5	31.6

Medidas sujetas a variaciones o modificaciones.